

mógali mjenja zwěrjetow wóspjetowaš a se pší tom pó-gibowaš: „Njetopyř pšílešijo, zechylšo se! Jaden wuž pšílězo, skóćco na pšawy bok! Delfin pšíplějo a co, aby sobu plěli!“ A na kóńcu: „Tšašny plon se póra, schowajšo se.“ A dokulaž jo se ten pórěd napominanjow pšecej a pšecej změnjał, su žiši musali derje pšísluchaš, aby se teke pšawje gibali. Take pógibowańske zwucowanja su góto-wali žiśam wjele wjasela a pší tom smy mógali mjenja zwěrjetow a wšake werby wóspjetowaš a teke rozmějuce sluchanje zwucowaš. Powšykne musy se pak groniš, až zajmowanosc pší wobrazowce malsnje pópušćijo. Togo-dla jo wažny pšíkaz: wobijaš se wóstudy! Pšecej a pšecej musymy na wšaki part žiši motiwěrowaš, aby, jadnorje gronjone, ten zajm njezgubili a nam njewuběgnuli. Dla togo jo se pšecej na to glědało, aby awditiwne informacije (powědane teksty: bajki, tšojeńka) z wizuelnymi materialijami pódmlowali – z fotami, wobrazami, figurami abo pupkami. How su se pšez Řěcny centrum WITAJ nažěłane materialije (na pš. zběrka kórtow Narska liška, wobrazowy słownik z BOOKii-pisakom) ako krađu wu-žytne wopokazali. Z pomocu pupki chódoty (kótaraž jo była kšuty dypk programa kuždeje wubneje góžiny) su se mógali wšake tšojenja na pš. wó serbskich powěsco-wych figurach wulicowaš, pšašanja stajaš, a žiši k po-wědanju animěrowaš. W tom zwisku som teke wuzgónił, až někotare žiši su rowno na zakłaže wideo-konferency swójju wěstu tšuchłosc pšewinuli a se zwěrili wěcej a wěcej serbski powědaš. Jaden drugi wjelgin dobry srědk, aby zajmowanosc młodšych wuknjecych zdžaržali, su wšake małe wuběžowanja, kwise a gódańka, kótarež žiši krađu lubuju. Lěcrownož njedajo žedne censury, wjasele se, gaž ako přědne wótegroniju, dobydnu a chwalbu cep-tarja dostanu.

Te online-zmakanja ze staršymi žišimi su se měřili glownje na konwersaciju. How jo se wopokazało, až žiši z familijow, žož se njepowěda we wšednem dnju serbski, drje wjele južo wuměju, ale dla felujucego kontakta z powědaneju serbsćinu šěžkosći maju z wustnym wu-razom. Teke how su se wobrazowe srědky ako wjelgin

wužytne za animaciju k powědanju wopokazali. Wižimy online-wucbu ako srědk, z kótarymž by mógali žedne njedostatki teke pšawidlowneje šulskeje wucby narow-naš. Musy se pšíspomnješ, až ta wósebnosc našogo póru-cenja jo lažala w tom, až njejsu se zewšym wužywali teksty abo druge pisne materialije.

Na jadnom boce jo to wěste wobgranicowanje, wó-sebnje za pósrědnjenje slowoskłada, kenž njezwisujo z wobswětom žiši. Na drugem boce móžo se na zakłaže našych wósobniskich nazgónjenjow zwěšćiš: To funkcio-něrujo! Wucba (rownož teke jano nachylnje) bžeze knig-łow jo móžna a jeje wugbaša su krađu spokojece.

Glědajucy na nazgónjenja z distancnym póručenim a na wjelgin pozitiwny feedback z boka starješych móžo se zwěšćiš, až pósrědnjenje wuknjenja řěcow, wóseb-nje wobgrozonych, kaž naša dolnoserbska řěc, z digi-talnymi medijami, how pšez online-platfomu ako tak pomjenjonu wideo-konferencu, ma wjele lěpšynow teke napšešiwu prezencnej wubje.

Pšedewšym wužytna jo jeje fleksibelnosć, njewót-wisnosć wót městna a teke casa. Wóna zmóžnijo, teke zwenka serbskego řěcneho ruma bydlecym wuknjecym wobžělenje na serbskorěcnych póručenjach (na pš. stej se wobžěliłej dvě žowći, kenž bydliłej we Pfalcy).

Na drugem boce jo online-wucba za nas ceptarjow hyšći něco njewšednego, wóna pomina, aby donětejšne tradicionelne koncepcije wucenja didaktiski reflektěro-wali a nowe wupominanja na dobru wucbu formulěro-wali. Kuždy, kenž jo wopytał, distancnu wucbu pšewjasć, wě, až to se njeražijo, prezentnu wucbu jadnorje wirtuel-nje zwobrazniš. Pší tom njejsu jano nowe srědky notne, ale teke drugi poměr mjazy wucecymi a wuknjecymi. Krotko a słodko, how stej hyšći wěcej ako pší prezentnej wubje dowěra a pšíjazna atmosfera pominanej.

Z donětejšnych nazgónjenjow wuchada konkluzija, až wucba z pomocu digitalnych medijow móžo pre-zencnu wucbu wudopońiš, a pód wěstymi wuměnenjami móžo samo, tak se nažejamy, ako samostatny žěl nowe žurja wótcyniš a k lěpšym wuslědkam wjasć.

Čitanske puće

Čitanske puće su krotke teksty z wotpowědnymi wobrazami. Wone hodža so wosebje za 1. a 2. lětnik. Čitanske puće su podobne čitanskim šćežkam, ale su jednoriše. Čitanske puće su dobry trening za motoriku. Tak maja so wobrazy wutřihać, w prawym slědže zlěpic a wumolować. Hodža pak so tež klěšćowki z toho zhotowić: Łopjeno so laminěruje, wobrazy so hišće raz wućišća a laminěruja. Tute dóstanu zady klěšćowku zlěpjenu, tak kaž so to tež na laminěrowanym džěłowym łopjenu sćini. Džěci wozmu wobraz a jón wotpowědnje přirjaduja. Z čitanskimi pućemi je tež diferencowane džěło móžne: lochke krotke teksty za słabšich čitarjow, dlěše naročniše teksty za dobrych čitarjow. W 1. šulskim pohłěće 1. lětnika njejsu čitanske kmanosće za čitanske puće hišće tak dobre. Tu wobsteji móžnosć, tekst na bookii narěčeć. Džěci zwučuja so w zrozumjacym styšenju, hdyž wobrazy prawje přirjaduja. Za samokontrolu da wučer spřihotowany wuslědk šulerjej do ruki.

Kerstin Šěnowa

Čitanske puće

Na hrajkanišću

Felix ma wostudu. Tohodla dže na hrajkanišćo. Najprjedy sydnje so na čumpjel a so mócnje začumpa. Po čumpanju poda so na kulowate krosno (Kletterbogen) a krosnuje na nim. Nětko poda so na kiwkadło (Wippe), ale sam njemóže so tam kiwkać. Tohodla chce so na suwadle (Rutsche) po brjuše dele suwać. Dale běži ke karuselej. Wón skoči z wotmachom na njón horje a so někotre koća wjerći. Jemu je samo tróšku hubjenje. Tohodla sydnje so do pěskoweho kašćika a twari wulki pěskowy hród. Hdyž je z tym hotowy, běži ke krosnowanskej žerdži a turnuje na rynkach. To pak jemu ruce bolitej. Tohodla chce radšo basketball hrać. Tam ćisnje bul někotre razy do korba, prjedy hač so na dompuć poda.

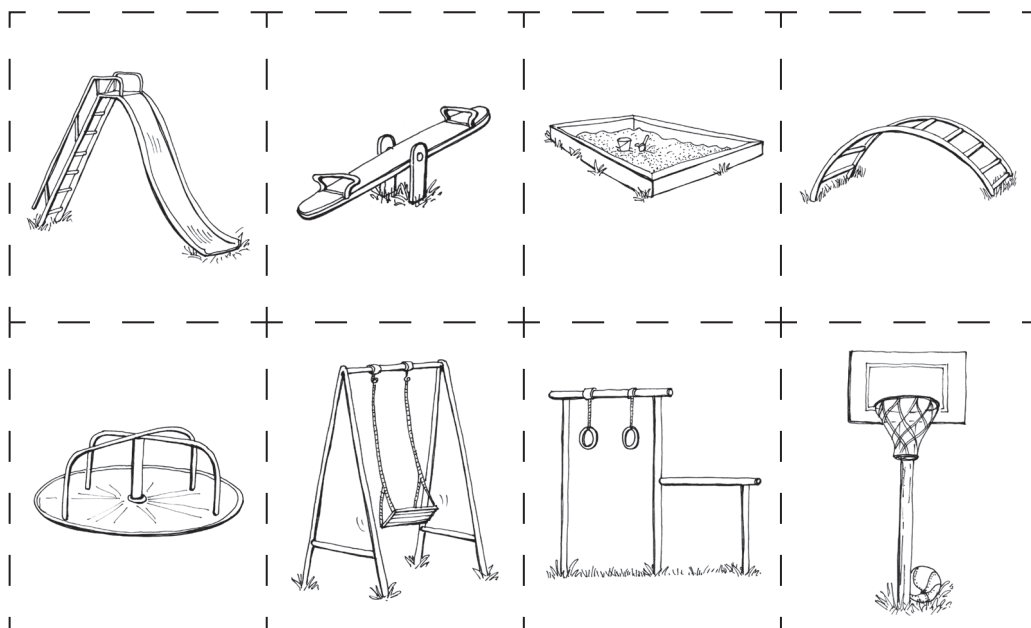
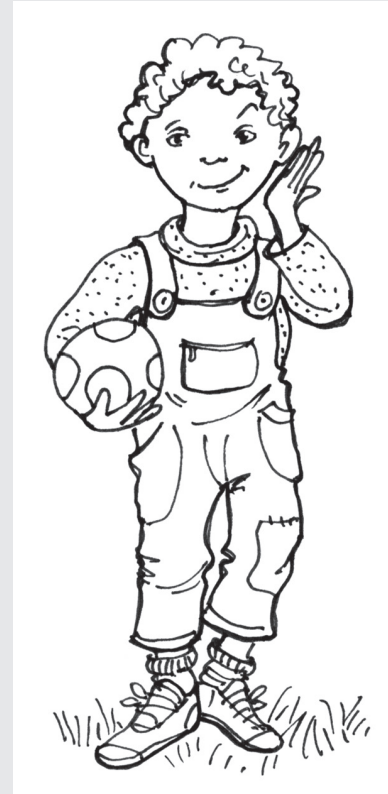

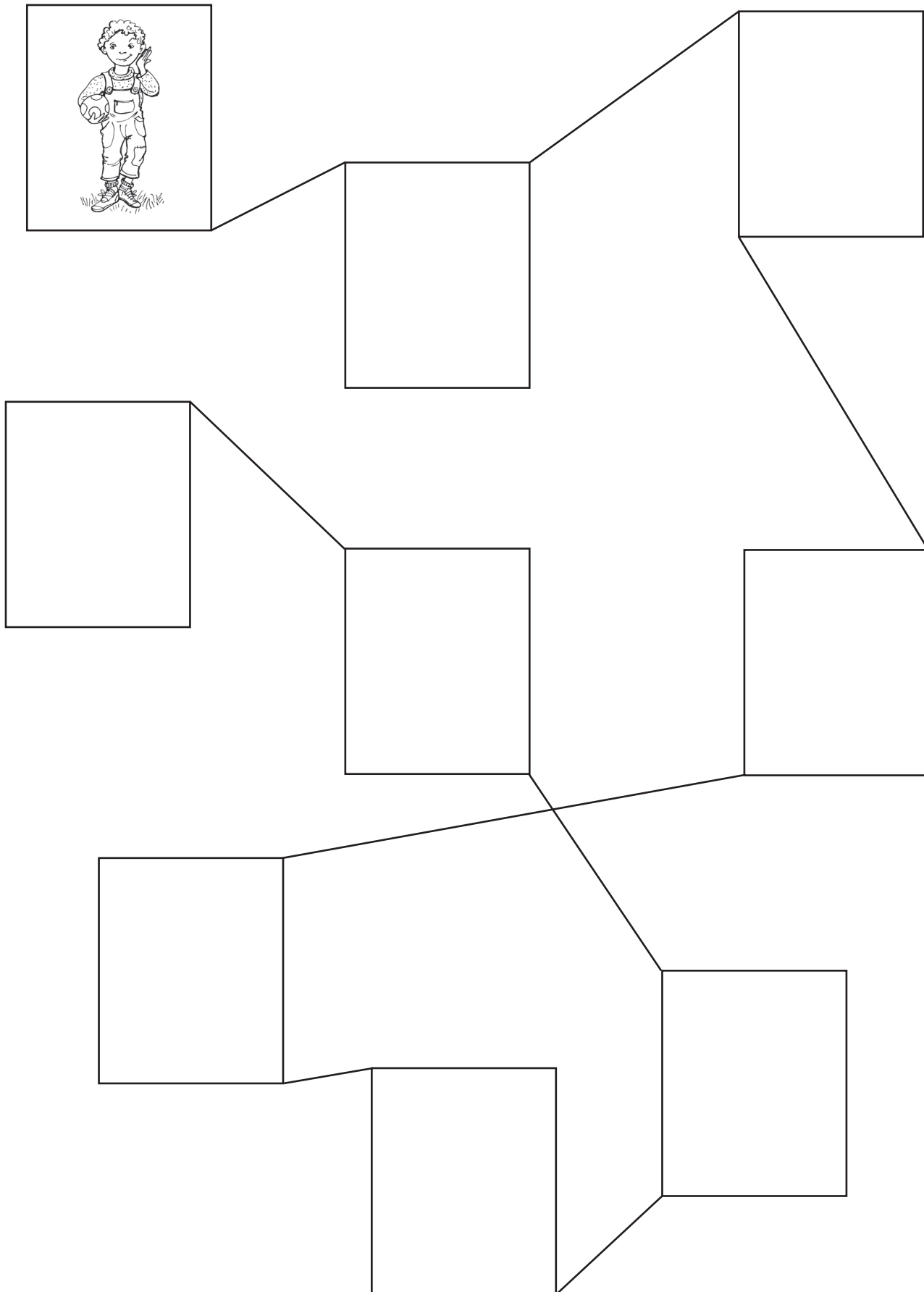

www.diegrundschultante.blogspot.de